

SPLIT-FIRE®

Kasutusjuhend

3000 Seeria

Eraldiseisev

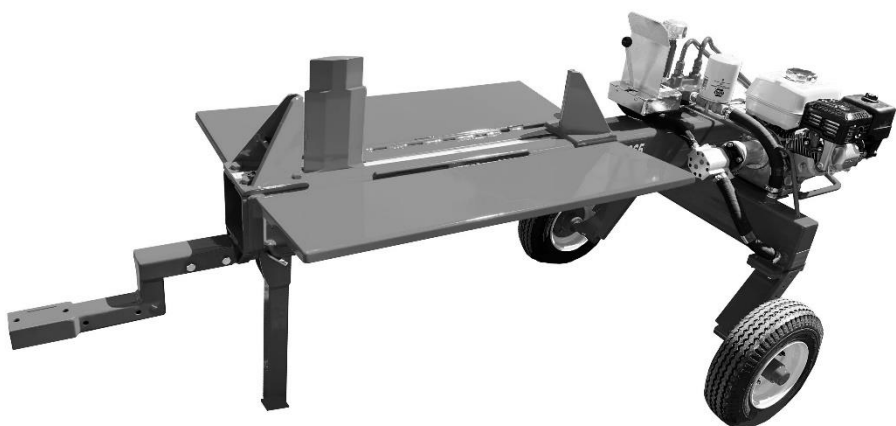

Jäname, et ostsite palgilõikuti!

Hindame kõrgelt, et olete meie klient, ja soovime ohutut ja rahuldust pakkuvat tööd masinaga pikkade aastate vältel.

Kontaktandmed

SPLIT-FIRE SALES INC.

285633 Airport Road
Norwich, ON NOJ 1P0
Kanada

1-877-548-3473 / 519-468-3647

Edasimüüja:

Bonhof B.V.

Zonnenbergstraat 46
7384 DL Wilp
055 – 32 31 263



Sisukord

Kontaktandmed	2
1.1 Kuidas kasutusjuhendit kasutada	4
1.2 Toote identifitseerimine	6
1.3 Garantii.....	8
2.1 Ohutusalsed mrgistused	9
2.2 Ohutus puidu kaitlemisel.....	12
2.3 Kasutusohutus	13
2.4 Ohutus tdkohal	15
2.5 Lisaseadmete ohutus / Kasutamine.....	17
2.51 Palgitstuk	17
2.6 Mootoriohutus	19
2.61 Kasutusohutus.....	19
2.62 Emissioonid	20
2.7 Kahe kpeidemega turvassteem.....	21
3. Kasutamine	22
3.1 Enne kasutamist	22
3.2 Kasutamine	24
3.3 Pcrast kasutamist.....	25
4. Hooldus.....	26
4.1 Mootori hooldus	26
4.2 Palgildkuri hooldus.....	26
4.21 Hvdraulikassteem	26
4.22 Raam.....	28
4.23 Rehvid, laternad ja haakeseade	30
4.24 Kahe kpeidemega ssteem	31
5. Hoiustamine.....	32
6. Palgildkuri vedamine.....	33
7. Osade jaotuspilt	34
8. Toimingute kontroll-leht.....	36
CE Vastavusdeklaratsioon	37

1.1 Kuidas kasutusjuhendit kasutada

See kasutusjuhend on väga oluline osa Teie uuest masinast ja peaks jääma selle püsivaks osaks. Kui masin müüakse, peab kasutusjuhend olema koos masinaga.

Lugedes kasutusjuhendit, aitate endal ja teistel vältida tarbetuid kehavigastusi ja/või masina kahjustusi ning selle abil saate teha ka hooldustöid, et masin töötaks korralikult. Selles kasutusjuhendis esitatud teave aitab seda masinat ohutult ja tõhusalt kasutada. Kui teate, kuidas masinat õigesti ja ohutult kasutada, saate õpetada ka teisi masinat kasutama.

Kui masin on tellitud koos mõne lisavarustuse või lisaseadmega, vaadake selle konkreetse lisavarustuse juurde kuuluva kasutusjuhendi ohutust käsitlevat osa.

Käesolevas kasutusjuhendis illustreeritakse kasutatud masin võib Teil olevast mudelist veidi erineda. Kuid see on piisavalt sarnane, et aidata meie juhustest aru saada.

Käesolevas juhendis kasutatakse mõisteid „vasakpoolne“ ja „parempoolne“. Need pooled määratakse kindlaks nii, et seisate mootori taga ja vaatate tera või masina kaugema seisukoha poole. Samuti kasutatakse mõisteid „taga“ ja „ees“. Iseseisva palgilõikuri puhul on „taga“ mootoripoolne osa ja „ees“ on haakeseadmepoolne osa. Hüdraulikapump asub masina vasakpoolses taganurgas.

Teie masinat on testitud ja kontrollitud, et läbida kvaliteedikontroll palgilõikuri tootmisettevõttes. Teie edasimüüja on teinud tarnejärgse kontrolli, et olla kindel, et masin on õigesti kokku pandud ja töötab õigesti.

Käsiraamatu lugemisel näete, et selles kasutatakse olulisi teateid, et juhtida operaatori tähelepanu ohutusprobleemidele, mis võivad olla seotud masina kahjustuste ja olulise hooldusteabega. Palun lugege kõiki neid teateid, et vältida kehavigastusi ja masina kahjustusi. Kolm peamist teadet algavad järgmiselt:

HOIATUS!!! hoiatab selle eest, et toimingute eiramisel võivad operaator või kõrvalseisjad suure tõenäosusega kehavigastusi või surma saada.

TÄHTIS: hoiatab selle eest, et toimingute eiramisel on võib masinal suure tõenäosusega kahjustusi tekkida.

MÄRKUS: vihjab operaatorile, et talle antakse üldist teavet selle kohta, kuidas masinat kasutada või hooldada.

1.2 Toote identifitseerimine

Kui Teil on kunagi vaja võtta ühendust edasimüüja või tootjaga varuosade saamiseks või masina kasutamise või hooldusega seotud küsimuste korral, on oluline, et olemas oleks nii mudeli number kui ka kõik vajalikud identifitseerimisnumbrid. Leheküljel 7 olevate näidispiirte abil leiate vajalikud numbrid, et täita allpool olevad tühikud.

Ostmise kuupäev:

Edasimüüja nimi:

Edasimüüja telefoninumber:

Raami seerianumber: (XX XX XX)

Mootori seerianumber (kui on mootoril): (XXXXXXXX)

Mootori seerianumber



Raami seerianumber



1.3 Garantii

Split-Fire Sales Inc. garanteerib vastavalt allpool toodud tingimustele iga uue palgilõikuri algsele ostjale, et sellel ei ole tootmis- ega materjalivigu, mis võivad põhjustada tõrkeid.

Enne masina probleemi kõrvaldamist tuleb võtta ühendust Split-Fire' määratud edasimüüjaga. Split-fire ja edasimüüja diagnoosivad probleemi ja annavad loa garantiitööde tegemiseks, mida on lubatud teha. Kui Split-fire või edasimüüja ei anna luba või Split-Fire'i poolt ei saadeta varuosi, siis garantii ei kehti.

See garantii kehtib ühe aasta jooksul alates ostmise kuupäevast. Defektse osa asendamine on tasuta FOB Split-Fire Sales Inc. poolt. Kui Split-Fire nõuab osade tagastamist Split-Fire'ile, tasub Split-Fire tagastamiskulud.

Käesolev garantii ei kehti mootorite või muude osade suhtes, mille on tootnud eraldi tootja ja andunud sellele ka garantii, samuti ei kehti see ühegi osa või toote suhtes:

1. mille originaalosa on eemaldatud või muul viisil muudetud ilma Split-Fire Sales Inc. eelneva eriloata;
2. millele on paigaldatud või kinnitatud mis tahes osa või toode, mida Split-Fire Sales Inc. ei müü või mida ei ole heaks kiitnud;
3. mis on kahjustatud või mida ei kasutata vastavalt masina kasutusjuhendile;
4. mida omanik ei ole seda nõuetekohaselt seadistanud või hooldanud;
5. mida on seadistatud või muudetud, et suurendada masina jõudlust.

See garantii asendab ja välistab kõik muud garantiid ja tingimused toote turustamiskõlblikkuse ja sobivuse kohta. Split-Fire Sales'i toote vastuvõtmine tähendab nõusolekut, et Split-Fire Sales ei vastuta mingi konkreetse ega kaudse kahju eest.

2.1 Ohutusalased märgistused

Allpool esitatud masina ohutusalased märgistused on väga olulised. Need on paigutatud masinale sellistesse kohtadesse, mis juhivad operaatori tähelepanu masinaga seotud võimalikele ohutusega seotud ohtudele. Kui kleebised on mis tahes ajal eemaldatud või maha tulnud, võtke kohe ühendust oma edasimüüja või tootjaga, et saada asendamiseks uued kleebiseid.

Kasutusjuhendis selgitatakse üksikasjalikult iga kleebisega seotud võimalikke ohutusriske. Nendele soovitudele tuleks pöörata suurt tähelepanu. Need on esitatud Teie ohutuse tagamiseks.

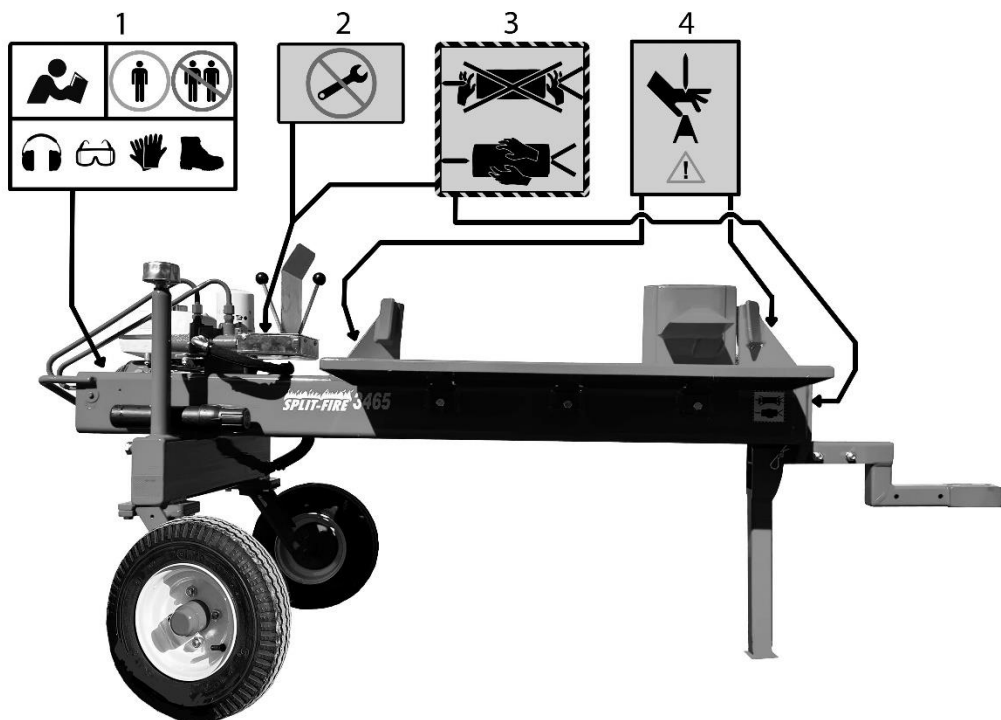

1. See märgistus on paigutatud raami tagakülje lähedale ja seda kasutatakse selleks, et tuletada kasutajale meelde 3 peamist ohutu kasutamise põhitõde. Esiteks, vasakus ülanurgas on kujutis, mis juhendab kasutajat, et enne selle palgilõikuri kasutamist tuleb alati lugeda kasutusjuhendit. Teiseks, paremas ülemises nurgas on meeldetuletus, et see palgilõikur on ühe inimese töövahend. Kui operaatoreid on rohkem kui üks, suureneb oluliselt vigastuste või surmajuhtumite oht. Alumisel kastil on meeldetuletus, et selle lõikuri kasutamisel tuleb alati kanda nõuetekohaseid isikukaitsevahendeid, sealhulgas kuulmis-, silmade-, käte- ja jalakaitsevahendeid.
2. See märgistus tuletab kasutajale meelde, et CE-märgiga kaksikäepideme turvasüsteemi ei tohi omavoliliselt muuta, lahti võtta ega eemaldada. Vastasel korral kaotavad kõik garantiid kehtivuse. Lisaks ei ole masin enam CE-märgile vastav ja seda ei tohi kasutada.
3. See märgistus asub kahe käepidemega süsteemi kaanel ja palgilõikuri raami esiosa sees. See tuletab kasutajale meelde, et puitu tuleb käsitseda koore poolt, mitte kunagi saetud otstest. Ärge kunagi hoidke käsi puidu peal, kui tera liigub, kasutage alati mõlemaid käsi kahe käepidemega turvasüsteemil. Klotside käsitsemine saetud otste pool suurendab vigastuste ohtu.
4. See märgistus asub palgilõikuri peatuskohtadel ja seda kasutatakse selleks, et hoiatada kasutajat tera ja palgipiiriku või palgi ja palgipiiriku vahelisest pigistuskohast. Hoidke alati mõlema käega kahe käepidemega turvasüsteemist. Vastasel juhul võib see põhjustada raskeid vigastusi või surma.



2.2 Ohutus puidu käitlemisel

HOIATUS!!! - MITTE KUNAGI EI TOHI PUIDU SAETUD OTSTEST KÄTEGA KINNI VÕTTA; KLOTSI TULEB ALATI HOIDA KOORE POOLT! KLOTSIDE KÄSITSEMINE SAETUD OTSAST SUURENDAB VIGASTUSTE OHTU

HOIATUS!!! - ÄRGE KUNAGI TÕSTKE RASKEID/LIIGA SUURI PALKE ISE. VALE KEHAHOIAK JA RASKED PALGID VÕIVAD PÕHJUSTADA TÕSISEID VIGASTUSI. KUI PALK ON LIIGA RASKE, PALUGE ABI VÕI KASUTAGE HÜDRAULILIST PALKIDE TÕSTJAT.

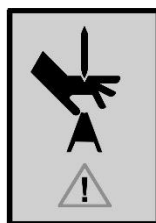

Palgilõikuri kasutamisel on oluline alati kanda nõuetekohaseid isikukaitsevahendeid.

Kindad – kindaid tuleb alati kanda, et vähendada kildudega, sees olevate esemetega (naelad, traat jne) ja looduslike mürkidega (Poison Ivy, Poison Oak jne) kokkupuute ohtu.

Silmade kaitsmine – õhust lendavatest esemetest tingitud silmavigastuste ohu vältimiseks tuleb kanda silmakaitsevahendeid.

Jalgade kaitsmine – palkide kukumisest tingitud jalavigastuse ohu vähendamiseks tuleb alati kanda jalgade kaitseid. Palkide lõikamisel võivad palgid tõstmisel libiseda või lõikamisaluselt maha kukkuda.

Kuulmiselundite kaitse – kuulmiselundite kaitsevahendeid tuleb kanda, et vähendada kuulmislanguse ohtu. Mootorid on piisavalt valjud, et põhjustada kuulmislanguse ohtu, kui nendega pikka aega kokku puututakse.

2.3 Kasutusohutus

✓ Enne uue masina kasutamist lugege hoolikalt läbi kõik palgilõikuri kasutusjuhendis olevad juhised ja tehke need endale selgeks. Igaüks, kes seda masinat kasutab või hooldab, peab esmalt läbi lugema kasutusjuhendi. Kui tekib kahtlusi või küsimusi selles kasutusjuhendis toodud ohutu ja/või õige töömeetodi kohta, võtke ühendust edasimüüja või Split-Fire'i klienditoega.

✓ Vältige õnnetusi, olles tähelepanelik ja tundes ära võimalikud ohud. Käesolevas juhendis ei ole võimalik ette näha kõiki võimalikke asjaolusid. Hoidke palgilõikur ja tööala enda ja teiste jaoks ohutu. Teie vastutate nõuetekohase hoolduse ja ohutuse eest.

MÄRKUS: Kui Teie palgilõikur on varustatud Honda mootori või mõne muu lisaseadmega, lugege kindlasti neid kasutusjuhendeid.

✓ Kõigil operaatoritel peavad olema vajalik väljaõpe ja oskused masina nõuetekohaseks ja ohutuks kasutamiseks. Kasutage juhtimisseadmeid õigesti ning järgige ohutusmärke ja soovitusi.

✗ Ärge lubage kunagi väljaõppeta isikutel seadmeid kasutada või hooldada.

✗ Ärge kunagi laske alla 18-aastastel isikutel palgilõikurit käsitseda.

✓ Omanik vastutab endale ja/või teistele masinat kasutavatele isikutele tekkinud õnnetuste ja vigastuste eest. Kui seda masinat lubatakse kasutada teistel isikutel, on omaniku kohustus kasutajaid koolitada.

✓ Uued kasutajad võivad seda masinat kasutada korras ja takistusteta kohas kogenud operaatori järelevalve all alles pärast seda, kui nad on kasutusjuhendi läbi lugenud ja selle sisust aru saanud.

- ✓ Lubage seda masinat kasutada ainult vastutustundlikel täiskasvanutel, kes on juhistega kursis.
- ✓ Kontrollige masinat iga kord enne kasutamist. Erilist tähelepanu tuleb pöörata sellele, et kõik kaitsevahendid oleksid paigas, kahjustatud või puuduvad osad oleksid asendatud ja et kõik ohutusmärgiste punktis esile toodud ohutusmärgised oleksid masinal paigas.
- ✓ Iga kord, kui kasutate palgilõikurit, veenduge, et hüdraulilise ventiili hoovad pöörduvad tagasi keskasendisse. Liigutage mõlemat hooba mõlemas suunas ja kui üks neist jääb kinni, helistage viivitamatult varuosade saamiseks edasimüüjale või tootjale.
- ✓ Masinat võib korraka kasutada ainult üks inimene. Rohkem kui üks operaator suurendab oluliselt vigastuste või surmajuhtumite ohtu.
- ✗ Ärge kunagi jätke masinat töötamise ajal järelevalveta.
- ✗ Ärge kunagi kasutage masinat alkoholi või ravimite mõju all olles.
- ✗ Ärge muutke, lisage tarvikuid või lisaseadmeid oma palgilõikurile ilma tootja heakskiiduta. Kui teete mis tahes ülalnimetatud toiminguid ilma tootja heakskiiduta, kaotab garantii kehtivuse. Kui lisaseadmeid on lisatud tootja heakskiidul, peavad ohutusmärgised kindlasti nähtaval kohal olema.
- ✓ Masin on mõeldud ainult puidu lõikamiseks! Kivid, metall, võsa, kruus ja muud võõrkehavad kahjustavad masinat ja suurendavad vigastuste või surmajuhtumite ohtu.
- ✗ Puitu ei ole soovitatav lõigata ristisuunas. See võib põhjustada puidu väljapaiskumist külgsuunas ja vigastusi või surma.

✓ Kasutage masinat sujuvalt. Ärge keerake juhtkange kontrollimatult edasi-tagasi. Säilitage alati kontroll ja kasutage juhtimisseadmeid ühtlases ja püsivas tempos.

2.4 Ohutus töökohal

✓ Hoidke palgilõikuri ümbrus alati puhas kõrgest rohust, prahist, tööriistadest ja puidutükkidest/-koorest.

✓ Kasutage palgilõikurit ainult tasasel pinnal.



✗ Ärge kasutage masinat suletud ruumides. Mootor toodab süsinikmonoksiidi, mis on äärmiselt ohtlik, kui seda kasutatakse suletud ruumis (nt garaažis, töökojas, küünis).

✗ Ärge kasutage masinat, kui teised inimesed Teid segavad. Hoidke lapsed ja lemmikloomad tööpiirkonnast vähemalt 10 meetri kaugusel, et kaitsta neid võimalike vigastuste eest. Hoidke eemal muud tähelepanu kõrvalejuhtivad seadmed, nagu raadio, televiisor jne.

✓ Kasutage masinat ainult päevasel ajal. Selle masina kasutamine ilma nõuetekohase valgustuseta võib põhjustada kehavigastusi või surma.

✓ Kaitske end masina kasutamise ajal. Alati tuleb kanda kaitseprille, kindaid, terasest varbakaitsega jalanõusid ja kuulmiselundite kaitsevahendit. Masina juures ei tohi olla ka lehvivate rõivastega.



✓ Hoidke käed ja kehaosad lõiketeradest ja otsakutest alati eemal.

✗ Mitte kunagi ei tohi puidust kinni võtta saetud otstest; plokke tuleb alati hoida koorega pooltest.

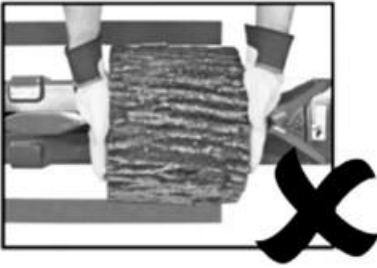

- ✘ Ärge transportige seda masinat ajal, kui mootor töötab. See võib tekitada mootorile püsivaid kahjustusi.
- ✓ Ühendage süüteküünal alati lahti, kui palgilõikurit ei kasutata või kui seda hooldatakse.
- ✓ Masinat võib kasutada ainult üks inimene. Kõik teised isikud peavad töö ajal masinast vähemalt 5 meetri kaugusel püsima.
- ✓ Asetage palk palgilõikuri alusele, kahe palgiraami vahele. Seejärel käivitage palgilõikur CE-märgiga kahe käepidemega juhtimissüsteemi abil ja lõhestage palk nii nagu tarvis.

2.5 Lisaseadmete ohutus / kasutamine

2.51 Palgitõstuk

Hüdrauliline palgitõstuk on suurepärase täiendus suurte palkide lõikamisel, kuid seda tuleb kasutada ettevaatlikult. Kui paigaldajaks pole Split-Fire tehnik, järgige lisaseadmega seotud paigaldusjuhendit.

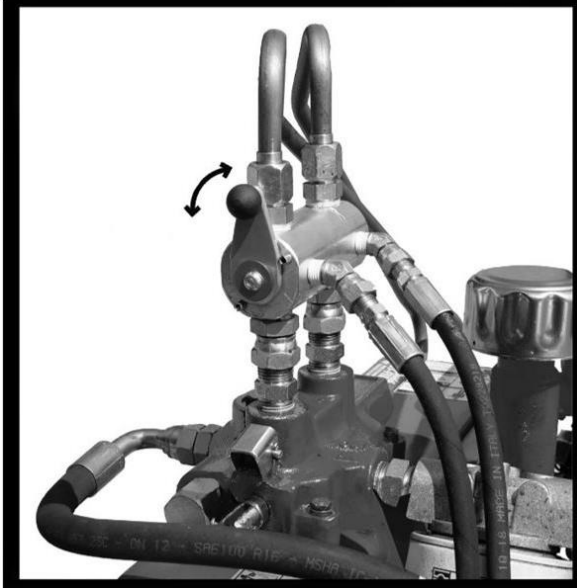

Palgitõstuki ohutus

- **ÄRGE** ületage 300lbs kandevõimet.
- Kasutage palgilõikurit ja -tõstukit ainult tasasel pinnal.
- Juhtige palgitõstukit ainult masina vasakult poolt.
- Veenduge, et palgitõstukil poleks takistusi, et see ei jääks kinni tööriistade või masinate külge või tabaks neid.
- Hoidke inimesed ja lemmikloomad töö ajal palgitõstukist vähemalt 10 meetri kaugusel.
- Juhtige palgitõstukit ühtlaselt. **ÄRGE** kiiluge käepidet edasi/tagasi liikumisel kinni.



Palgitõstuki kasutamine

Palgitõstukit juhitakse 2 hoovaga ventiili abil, kuid nõuetekohaseks toimimiseks peab selle juhtimisventiil olema palgitõstuki asendis.

1. Seadke juhtimisventiil palgitõstuki asendisse.
2. Lükake / tõmmake vähehaaval 2 hoovaga süsteemi ja palgitõstuk tõuseb / laskub kohale.
3. Lülitage juhtimisventiil palgilõikamise asendisse ja lõikamine võib jätkuda.

2.6 Mootoriohutus

2.61 Kasutusohutus

Enne masinaga töö alustamist peab kasutaja lugema mootori kasutusjuhendit, mis on kaasas selle masina müügidokumentidega.

✘ Ärge kasutage masinat suletud ruumides. Sisepõlemismootorid toodavad ohtlikku süsinikmonooksiidi, mis on äärmiselt ohtlik tervisele, kui seda kasutatakse kinnises ruumis (garaažis, kuuris, küünis jne). Selle hoiatuse eiramine võib põhjustada tõsiseid vigastusi või surma.

✘ Ärge muutke mootori pöörlemissagedust. Igasuguste muudatuste tegemine tühistab kõik garantiid. Nõuetele mittevastavus võib põhjustada õli ülekuumenemist ja lekkeid või mootori enneaegset kulumist.

✓ Laske seadmel enne kasutamist soojeneda. Käivitage masin ja laske sellel enne pöörete suurendamist 1-2 minutit tühikäigul töötada.

✓ Enne mootori käivitamist kontrollige kõiki vedelikke.

✓ Tehke nõuetekohane hooldus vastavalt mootori kasutusjuhendile. Plaaniline hooldus võimaldab mootoril pikka aega tõrgeteta töötada.

✘ Ärge tehke muudatusi ühelgi mootori osal, sealhulgas kütusesüsteemil, heitgaasisüsteemil. Asendage regulaarse hoolduse käigus osad ainult kvaliteetsete originaalvaruosadega.

2.62 Emissioonid

Õhus leviva müra emissioonid

A-korrigeeritud emissiooni helirõhutase mootoriga masinate puhul ületab 70 db(A) masina töökohta asukohas. Koos kõikide teiste isikukaitsevahenditega (IKV) tuleb kasutada ka kuulmiselundite kaitsevahendeid.

Kõik õhus leviva müra emissioonid on avaldatud Honda GX 270 mootori kohta, millel on tehase varuosad, mis töötab täisvõimsusel, kus õhus leviva müra emissioonid on kõrgeimal võimalikul tasemel.

Mootori emissioonid

Ärge kasutage mootoriga töötavaid seadmeid suletud aladel. Süsinikmonooksiidi mürgistus võib tappa.

Kõik Honda mootorid vastavad T2/UT2 standarditele või ületavad neid ning täidavad ka rangeid EPA Phase 3 nõudeid.

Lisateavet leiate aadressilt www.honda-engines-eu.com

		Split-Fire Sales 285633 Airport Road Norwich, Ontario Canada N0J 1P0	
  70 dB	<i>Type</i> <i>Serial Number</i> <i>Year Of Construction</i> <i>Weight (kg)</i> <i>Gross Axel Weight (kg)</i> <i>Towing Weight (kg)</i> <i>Max. Hydraulic Operating Pressure bar</i>	: _____ : _____ : _____ : _____ : _____ : _____ : _____	

2.7 Kahe käepidemega turvasüsteem

Sellel palgilõikuril on kahe käepidemega turvasüsteem. See süsteem on loodud selleks, et hoida operaatori käed lõikamisalast eemal, kui tera liigub. Töö ajal lükake käepidemeid vastassuunas, mõlemalt poolt masinat.

Enne palgi lõikamist veenduge alati, et mõlemad käepidemed liiguvad vabalt ja lähevad iseenesest keskele tagasi, samuti veenduge, et tera ei liigu, kui ühte käepidet lükata/ tõmmata. Kui kahe käepidemega turvasüsteemiga esineb mõni ülaltoodud probleem, võtke kohe ühendust edasimüüjaga või ettevõttega Split-Fire Sales Inc.

✘ Ärge kasutage palgi kohale paigutamiseks ühe käega mõlemat käepidet korraga. Kasutage palkide paigutamiseks palkide hoidikuid ja kasutage käepidemete juures alati mõlemat kätt.

✘ Ärge tehke muudatusi, võtke lahti ega eemaldage kahe käepidemega süsteemi. Nii tehes muutub garantii kehtetuks. Lisaks sellele ei vasta masin enam CE nõuetele ja seda ei tohi kasutada.

✓ Enne lõikamise alustamist veenduge, et käepidemete süsteem töötab õigesti.

✘ Ärge kasutage palgilõikurit, kui käepideme süsteem on katki, kahjustatud või eemaldatud.

3. Kasutamine

3.1 Enne kasutamist

Enne masina kasutamist kontrollige, et see oleks heas töökorras.

1. On oluline, et oleksite enne palgilõikuri kasutamist lugenud läbi ja mõistnud kõiki ohutussoovitusi. Enne masina kasutamist lugege nii palgilõikuri kui ka mootori kasutusjuhend läbi.
2. Kontrollige, kas hüdraulikaõli tase on õli vaateaknas vajalikul tasemel. Õlitase peab olema vaateakna ülemise ja poole taseme vahel. Kontrollimise ajal peab lõikur alati tasasel pinnal asuma.

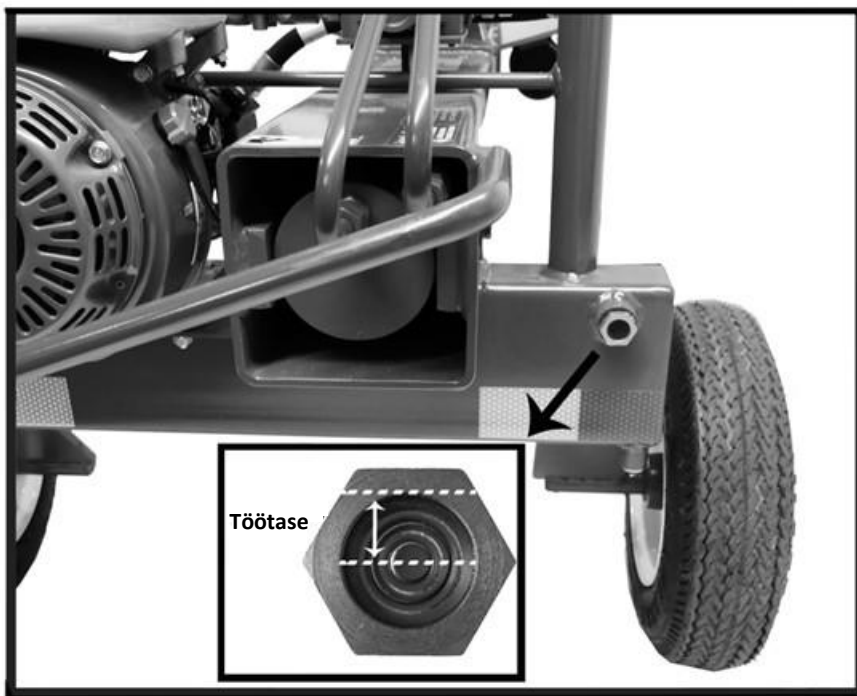

3. Kontrollige, kas mootoriõli tase on õlivardal õigel tasemel. Õlitase peab asetsema näidiku soonte vahel.

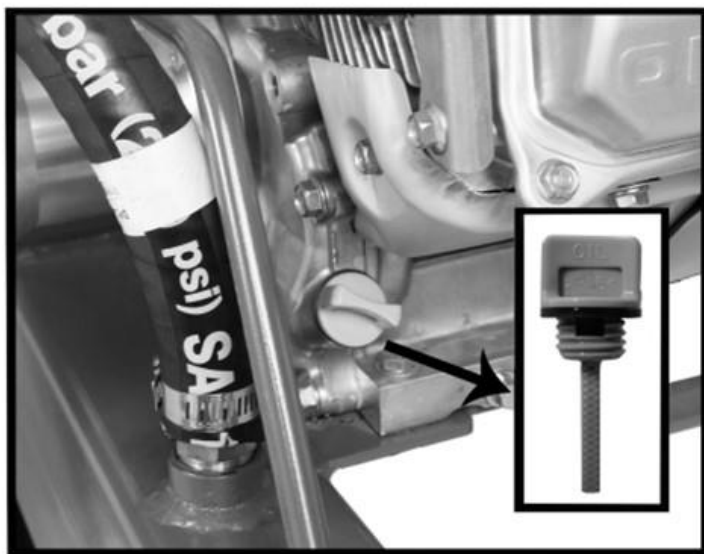

4. Veenduge, et mõlemad rehvid on nõuetekohaselt täis. Seda saab kontrollida visuaalselt või kontrollida üle õhurõhumõõturiga. Rehvi rõhk = 25 PSI (1,7 bar)
5. Veenduge, et teral poleks pragusid ega mõlke. Need võivad tekkida palgi löikamisel, millesse on jäänud terasest materjale. Kui teral on pragusid või mõlke, siis lihvide praod ja mõlgid teralt maha.
6. Kontrollige hüdraulikaventiili, silindri, filtri ja pumba ümbruse hüdraulilisi lekkeid. Kui lekkeid esineb, vahetage vigased osad välja või tihendage lekkivad liitmikud uuesti.
7. Veenduge, et palgilõikur seisab tasasel pinnal ja et tööpiirkond on puhas ja korras.
8. Kontrollige, kas CE-märgiga kahe käepidemega turvasüsteem töötab õigesti. Veenduge, et mõlemad käepidemed liiguvad vabalt edasi-tagasi ja liiguvad alati tagasi keskasendisse.
9. Kui „kasutuseelne kontroll“ on tehtud, on palgilõikur kasutusvalmis.

3.2 Kasutamine

Kui „kasutuseelne kontroll“ on tehtud, võib tööd alustada:

1. Pange kõik puidu lõikamiseks vajalikud isikukaitsevahendid selga. See hõlmab turvasaapaid, kindaid, kuulmiselundite kaitset ja silmakaitset.
2. Mootori võib käivitada. Oluline on kontrollida, et lüliti ON/OFF oleks asendis ON, kütus oleks sisse lülitatud, samuti tuleks kontrollida, et drossel oleks asendis ON. (Kui mootor on soe, ei pruugi drosselkäivitus olla vajalik.) Täpsemad andmed on esitatud mootoriga kaasasolevas kasutusjuhendis.
3. Kui mootor on käivitatud, laske mootoril 2-5 minutit soojeneda. See mitte ainult ei soojenda mootorit, vaid soojendab ka hüdraulikaõli, kuna see paneb hüdraulikasüsteemi tööle.
4. Kui palgilõikur on soojenenud ja kõik isikukaitsevahendid on õigesti selga pandud, võib mootori panna poolele või täisgaasile. Masin ei pea töötama täisgaasil. Mürä ja kütusekulu saab vähendada, kui vähendada mootori pöörlemissagedust, mis vähendab samal ajal tootlikkust vaid veidi.

Kui lõikamine on lõpetatud, tehke järgmist:

1. Tera peab olema tsüklite kaupa tagumisse peatamisasendisse liikunud. See võimaldab hõlpsamat käsitsemist, kuna palgilõikur on püstises asendis tasakaalus ja veab sujuvamalt, kui telgedele langeb rohkem kaalu.
2. Mootori pöörlemissageduse saab alandada tühikäigule. Laske mootoril enne väljalülitamist 15-30 sekundit tühikäigul töötada.
3. Lülitage mootor välja, lülitades lüliti ON/OFF väljalülitatud asendisse OFF.

4. Seejärel võib isikukaitsevahendid eemaldada. Pange tähele, et mootor ja hüdraulikasüsteem on veel lõikamisest kuum.

3.3 Pärast kasutamist

Pärast lõikamist võib teha toiminguid, millega hoiate masina heas töökorras.

1. Kui palgilõikur on jahtunud, tuleb masin puhastada. Oluline on puhastada raami sisemus, et eemaldada puidujäätmel. Seda saab kõige tõhusamalt teha suruõhuga puhuri või veesurvepesuri abil. Ka aiavoolikuga võib raami puhastada. (Ärge määrige ega õlitage liugpatju pärast puhastamist.)
2. Tehke palgilõikurile kiire visuaalne kontroll. Kontrollige kinnitusi, õlilekkeid jne ja parandage vajaduse korral.

Kui tekib ebaharilik müra, lõpetage kohe töö ja kontrollige ega seade ei ole kahjustatud. Kui midagi ei ole näha, võtke ühendust edasimüüjaga, et broneerida ülevaatus. Kui Teie piirkonnas ei ole edasimüüjaid, võtke ühendust ettevõttega Split-Fire Sales Inc.

4. Hooldus

Masina hooldamine on oluline ja tagab, et masin kestab aastaid, töötades sujuvalt ja usaldusväärset.

4.1 Mootori hooldus

Lugege oma palgilõikuriga kaasasolev mootori kasutusjuhend läbi.

Mootori üldine hooldus hõlmab muu hulgas järgmisi toiminguid:

- Õlivahetused
- Õhufiltri vahetused
- Küünalde vahetused
- Kütusesüsteemi puhastamine

Mootori tankimisel on oluline tankida kõrge tsetaaniarvuga testkütusega (mitte E85). Väikesed mootorid käivituvad kergemini, töötavad sujuvamalt ja kestab kauem, kui kasutada kõrge tsetaaniarvuga testkütust. Kõrge tsetaaniarvuga testkütus kestab ka kauem, enne kui algab kvaliteedi halvenemine ja iga kütuse puhul, mis seisab kauem kui 4 nädalat, on soovitatav lisada stabiilsuse tagamiseks kütuselisandit.

4.2 Palgilõikuri hooldus

4.21 Hüdraulikasüsteem

Õli tüüp - AW 32 Hydraulic Oil (võimaluse korral vahutamisevastase koostisega)

Õlikogus - 11,5 liitrit (3,3 Gal) (kuiv süsteem)

9,5 liitrit (2,9 Gal) (kui silinder on täis, normaalne

õlikogus tavalisel õlivahetusel)

Õlivahetuse sagedus - 50 töötunni järel uuena

150 töötunni järel regulaarsete intervallidega

Õlifiltri tüüp - Spin-On hüdraulikaõli filter (10 mikronit min). Vahetage õlifilter iga kord, kui õli vahetate.

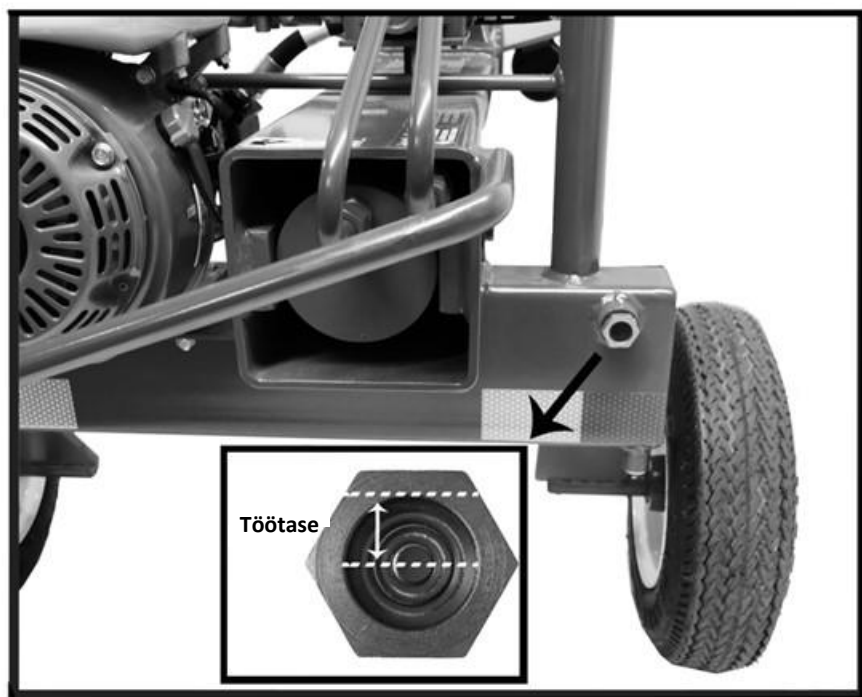
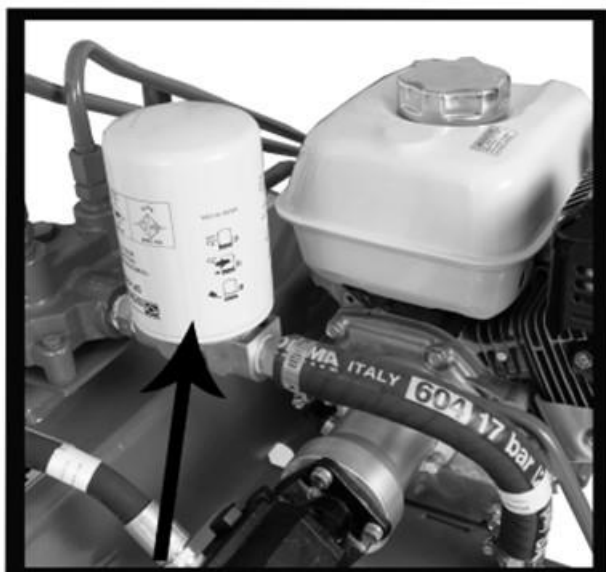

Õli täitetase - õli vaateaken. Õlitase peab olema vaateaknas poole ja ülemise osa vahel. See tähendab, et mahuti on täis ja tööks valmis.

Õli väljalaskmine - õlimahuti tuleb tühjendada väljalaskeava kaudu. Keerake aeglaselt NPT-kork lahti ja võtke seejärel mahutilt ära. Laske hüdraulikaõli kasutatud õli alusele, et tööala oleks puhas.

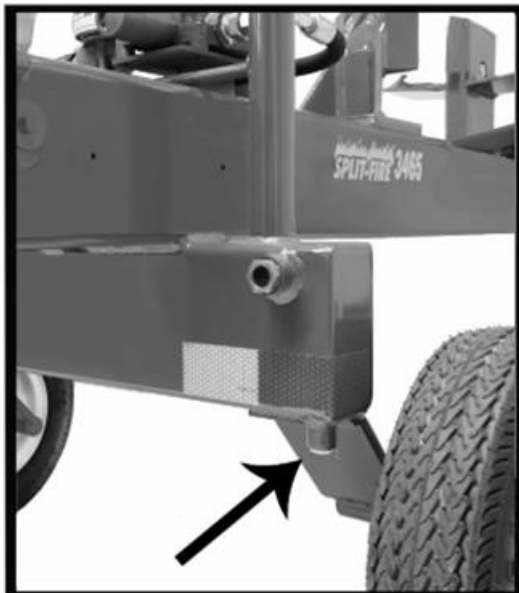

4.22 Raam

Sujuva töö tagamiseks on oluline raami hooldus. Puhastage masin, sealhulgas raami sisemus ja liugurisüsteem. Äärmise hooletuse korral võib koguneda praht ja põhjustada kahjustusi. Raami on kõige parem puhastada suruõhu või survepesuriga.

ÄRGE määrige ega õlitage liugurisüsteemi. UHMW liugpadjad on mõeldud töötama ilma õli või määrde lisamiseta. Õli ja määrde tõmbavad ligi mustust ja prahi osakesi ning vähendavad oluliselt liugpadja kasutusiga.

Liugpadi kulub aja jooksul ja seda saab kontrollida liuguri „liikumise“ järgi. Liugurit saab kontrollida, mõõtes liikumist tera ülaosas. „Liikumist“ saab mõõta, toimides järgmiselt.

1. Liigutage tera keskele. See on võrdne kaugus eesmise ja tagumise peatuse vahel.
2. Toksake tera kummihaamriga kõige kaugemasse punkti vasakul.
3. Kasutage mõõtepunktina lamedat serva (joonlaud, lood vms), mis on vertikaalasendis vastu raami külge asetatud.
4. Mõõtke vahemaa tasase serva ja tera ülemise osa vahel.
5. Toksake tera kummihaamriga kõige kaugemasse punkti paremal.
6. Asetage tasane serv samasse asendisse ja mõõtke uuesti tasase serva ja tera vaheline kaugus.
7. Kui liikumine on 3/8 tolli, tuleb liugpadjad ära vahetada.

Teabe saamiseks liugpadja komplekti hinnakirja ja saadavuse kohta võtke ühendust kohaliku edasimüüjaga või ettevõttega Split-Fire Sales Inc.

4.23 Rehvid, laternad ja haakesead

Korrapäraselt tuleb kontrollida rehvide, laternate ja haakeseadme ohutust ja töökindlust. See põhjalik kontroll tuleb teha iga 150 töötundi järel hüdraulikasüsteemi hoolduse käigus.

Rehvid – peavad olema nõuetekohaselt täis pumbatud õhurõhuga 25 psi (1,7 bar). Kui rehvid on liiga täis pumbatud, võib vedamisel tekkida ohtlik pörkumine.

Samuti tuleb kontrollida ratta laagri ja rehvide sirgust. Tõstke telg üles ja asetage see plokile/kõrgendatud pinnale. Kontrollige, et ratas pöörleb kergelt ja veljed veerevad sirgelt ja õigesti. Kui täheldatakse ratta „mängu“, tuleb ratta „mängu“ kõrvaldamiseks määrdekork ära võtta ja ratta mutter uuesti kinni keerata. Kui leidub katkiseid või kulunud osi, leiate kõik osad varuosade punktist või helistades kohalikule edasimüüjale või ettevõttele Split-Fire Sales Inc.

Haakesead – ohutuse tagamiseks vedamisel tuleb kontrollida selle korrasolekut. Selleks kinnitage haakesead soiduki külge. Veenduge, et soidukil olev kuul on 2-tolline sobiv kuul. Asetage haakeseadis kuulile ja lukustage. Seejärel kontrollige haakeseadist, tõstes ja liigutades masinat, et kontrollida haakeseadise „mängu“. Haakeseadis peab kindlalt paigas olema ja „mängu“ ei tohi olla. Kui täheldatakse haakeseadise „mängu“, tuleb haakeseadise mutrit pingutada. Lisateavet leiate punktist „Lõikuri vedamine“ lk 33.



4.24 Kahe käepidemega süsteem

Sellel palgilõikuril olev kahe käepidemega turvasüsteem on CE-märgi nõue ja see on kasutusel kasutaja ohutuse tagamiseks. Katte all olev ühendus vajab määrimist, et see töökorras püsiks. Iga 30-50 tunni järel või enne pikemaajalist seismapanekut tuleb teha järgmised toimingud:

1. Eemaldage kuul tagumisest käepidemest, keerates seda vastupäeva.
2. Eemaldage katte küljest 4 nõoppeaga kruvi ja seejärel eemaldage kate põhikorpuse küljest.
3. Määrige kõiki pöörlevaid kohti mõne tilga mootoriõliga. Veenduge, et kõik kruvid on pingul ja et ei esine märke liigsest kulumisest. Kui osad on liigselt kulunud, pöörduge varuosade saamiseks edasimüüja või ettevõtte Split-Fire sales inc. poole.
4. Pange kate, nõoppeaga kruvid ja tagumise käepideme kuul tagasi.
5. Veenduge, et mõlemad käepidemed liiguvad vabalt, lähevad ise tagasi keskele ja et tera ei liigu, kui kasutatakse ainult ühte käepidet. Kui esineb mõni neist nimetatutest, võtke viivitamatult ühendust edasimüüja või ettevõttega Split-Fire sales inc.

5. Hoiustamine

Palgilõikuri hoiustamisel tuleb erilist tähelepanu pöörata allpool loetletud asjaoludele.

1-4 nädala pikkune hoiustamine

1. Puhastage masin nii nagu punktis „Kasutusjärgsed toimingud“ kirjeldatud.
2. Lülitage mootoril kütusekontroll välja (OFF).
3. Kütuse kvaliteedi säilitamiseks lisage kütuse stabilisaatorit.
4. Hoidke palgilõikurit kuivas, puhtas ja turvalises kohas.

On tavaline, et Split-Fire palgilõikureid varastatakse nende väärtuse tõttu. Hoidke masinat alati turvalises kohas!!

5 + nädala pikkune hoiustamine

1. Puhastage masin nii nagu punktis „Kasutusjärgsed toimingud“ kirjeldatud.
2. Asetage tera masina tagaküljele kõige lähemale. (See asetab kroomitud silindrivarda silindrisse ja takistab selle tolmutumist / roostetamist pikema aja jooksul.
3. Lisage kütuse kvaliteedi säilitamiseks kütuse stabilisaatorit ja laske mootoril 5 minutit käia, et karburaator täituks stabilisaatorit sisaldava kütusega.
4. Lülitage mootoril kütusekontroll välja (OFF).
5. Pihustage värvimata kohtadele veidi õliudu, näiteks terale, piirikutele ja lõikamisalusele ning raami sisse. See hoiab ära pindmise rooste tekkimise. (See õli tuleb masina uuesti kasutusele võtmisel bioloogiliselt laguneva lahustiga maha pesta.)
6. Hoidke palgilõikurit kuivas, puhtas ja turvalises kohas. Kui masinat hoitakse õues, katke masin tihedalt koormakattega, et vähendada kokkupuudet niiskuse ja UV-kiirgusega.

On tavaline, et Split-Fire palgilõikureid varastatakse nende väärtuse tõttu. Hoidke masinat alati turvalises kohas!!

6. Palgilõikuri vedamine

Palgilõikureid ei tohi vedada avalikel teedel või radadel. Palgilõikureid võib vedada ainult eramaadel ja kui neid liigutatakse ühest kohast teise avalike juurdepääsuteede kaudu, peavad need olema paigutatud litsentseeritud haagisesse.

Eramaadel liigeldes olge eriti ettevaatlik, kui haakeseadeldist veate ja pukseerite. Enne pukseerimist veenduge, et palgilõikur on pukseerimiseks ohutus korras. Kontrollige rehve, laagreid, haakeseadist ja turvakette. Palgilõikurit sõiduki külge kinnitades veenduge, et haakeseadis on kindlalt kinnitatud ja lukustusnõela abil lukustatud.

Haakeseadise ühendus ja haakekuul peavad lukustatuna tihedalt kokku sobima. Kinnitage palgilõikur sõiduki külge haakeseadme ja turvakettide abil. Oluline on, et turvaketid ristuksid haakeseadise all, et vältida haakeseadise kukkumist maapinnale, kui haakeseadis peaks lahti tulema. Keti konksudel peavad olema lukud, et vältida lahtitulekut. (Iga keti purunemistugevus on võrdne või suurem kui palgilõikuri kogukaal.)

Palgilõikur asetab sõidukile lisakoormuse. Las sõiduki ümber olla rohkem ruumi, et ohutult sõita ja peatuda. Palgilõikurit pukseerides vältige löökauke, kõnniteed ja muid takistusi. Suurte kiiruste korral võib palgilõikur järskude pörgete tõttu ümber minna.

ÄRGE sõitke mitte mingil juhul kiiremini kui 85 km/h.



7. Osade jaotuspilt

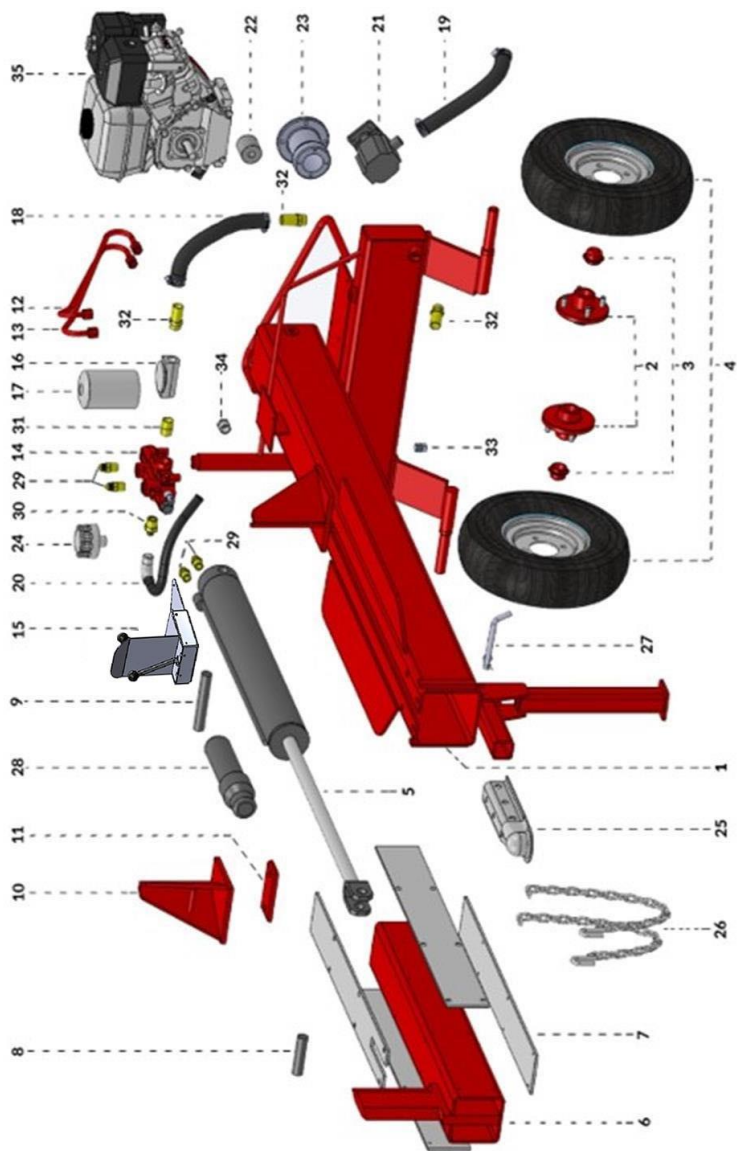

Item	Part #	Description	
1	SLP-3224FSC	Frame Assembly 3265	3000 Series Hydraulic Return Hose (1")
2	SLP-4BH-SCU	HT 4 Bolt Hub	3000 Series Hydraulic Suction Hose (1")
3	SLP-HC-SCU	HT Hub Cap	2000/3000 Series HP Hose (1/2" JICF x 1/2" NPTM)
4	SLP-4BWT8	4 Bolt Wheel & Tire (4.80 x 8 Tire - 8 x 3.75 Wheel)	2000/3000 Series Hydraulic Pump (11GPM)
5	SLC-3024-C	3000 Series 24" Hydraulic Cylinder Assembly	2000/3000 Series Motor-Pump Coupler
6	SLP-3024-SA	3000 Series 24" Slider Assembly	3000 Series Coupler Housing
7	SLP-3024-SPK	3000 Series 24" Slide Pad Kit (4 Pads w/ Screws)	3000/4000 Series Breather Cap
8	SLP-SPCF-U3	3000 Series Slider Pin	2" Ball Coupler
9	SLP-CPB-U3	3000 Series Cylinder Back Pin	Safety Chains (set of 2)
10	SLP-FS-U32	3000 Series Front Stop	Front Stand pin (with Cotter Pin)
11	SLP-FSP-U32	3000 Series Front Stop Plate	Manual Canister
12	SLP-12HLS-U23	2000/3000 Series 1/2" Steel Hydraulic Line - Short	Fitting - 1/2" NPTM x 1/2" JICM
13	SLP-12HLL-U23	2000/3000 Series 1/2" Steel Hydraulic Line - Long	Fitting - 3/4" NPTM x 1/2" JICM
14	SLP-PHYVA-U	Hydraulic Valve - Complete	Fitting - 3/4" NPTM x 3/4" NPTM
15	SLP-CEDV-U	CE Safety Double Valve Handle	Fitting - 3/4" NPTM x 1" Hose Barb
16	SLP-FH-SC23	2000/3000 Series Hydraulic Filter Head/Base	Fitting - 1/2" NPTM Drain Plug
17	SLP-FE-SC23	2000/3000 Series Hydraulic Filter Element	Fitting - 3/4" NPTM Sight Glass
			Engine - Honda GX200

For EU Log Splitters Only
SLP-HE16-SCU 16" Hitch Extension
SLP-RSEU-SC34 EU Removable Shelf
SLP-RLEU-SC3 EU 3000 Removable Leg

8. Toimingute kontroll-leht

1. Iga isik, kes kasutab seda Split-Fire palgilõikurit, peab enne kasutamist käesoleva kontroll-lehe ja ülejäänud kasutusjuhendi läbi lugema ja nende sisu endale selgeks tegema.
2. Võtke puidust kinni ainult koorega poolelt. Ärge kunagi võtke kinni ega hoidke palki saetud otstest. Palgi hoidmine saetud otstest võib põhjustada vigastusi ja/või surma.
3. Hoidke käed piirikutest ja terast alati vähemalt 15 cm kaugusel.
4. Palgilõikurit kasutades kandke alati kuulmiselundite- ja silmade kaitsevahendeid, kindaid ja turvajalatseid. Ärge kandke lehvivaid rõivaid.
5. Ärge muutke mootori pöördeid ega rõhuseadistusi, kuna õli võib üle kuumeneda ja lekkeid põhjustada. Selle tagajärjel võib löikamisjõud väheneda ja palgilõikur kahju saada.
6. Hoidke tööpiirkond palgilõikuri ümber korrastatud ja vaba seadmetest, tööriistadest, puidust ja prahist. Selle nõude eiramine võib põhjustada vigastusi või surma.
7. Ärge tõstke palke, mis ületavad teie tõstevõimet. Koormuse ja/või vigastuste vähendamiseks klappige palgilõikuri alus üles ja laske haakeseadis alla maapinnale. Veeretage palk palgilõikurile, kasutades riuli alumist nurka hoovana.
8. Enne palgilõikuri pukseerimist veenduge, et haakeseadis ja turvaketid on kindlalt kinnitatud (ärge unustage turvakettide ristamist). Ärge pukseerige mootoriga, mis töötab, ja sulgege enne pukseerimist mootori kütuse väljalülitamise hoob.
9. Tehke palgilõikuri kasutamisel sageli pause. Stress ja väsimus võivad põhjustada vigastusi ja/või surma. Olge kogu aeg ergas ja tähelepanelik.

Olen kõik ülaltoodu läbi lugenud ja sisust aru saanud.

Kliendi/operaatori allkiri: _____

Kuupäev: _____ / _____ / 20_____

CE vastavusdeklaratsioon**CEM**International

CEM International Ltd
 Westmead House
 Westmead Farnborough
 Hampshire GU14 7LP UK
 Email: info@cem-international.co.uk
 Tel: +44 (0) 1252 547721

Sertifikaat nr: C-44-0630-16-01

Väljastamise kuupäev: 2. oktoober 2018

Masinadirektiiv 2006/42/EÜ

VASTAVUSSERTIFIKAAT

Omanik: Split-Fire Sales Inc
 Omaniku aadress: 285633 Airport Rd, Norwich, Ontario, NOJ 1P0, Kanada
 Toode: Hüdrauliline puidulõikur
 Mudelid: 2000, 3000 ja 4000 sari
 Kohaldatavad normid: Masina

direktiivi I lisa
 EN609-1:2017 põllumajandus- ja metsandusmasinad –
 palgiõikurite ohutus

Tehnilise konstruktsiooni
 dokumentatsiooni
 viitenumber: F-44-0630-16-01

Eritingimused: Ei kohaldata

Eespool tehnilise konstruktsiooni dokumentatsioonis esitatud tõendite põhjal kinnitame, et ülal kirjeldatud masin vastab masina

Sertifikaadi kinnitaja / allkirjastaja CEM International Ltd. nimel



Paul White (tehniline juht)



6537

CEM International Ltd. on Ühendkuningriigis akrediteeritud kolmanda osapoole masinate kontrolliasutus

Split-Fire™ on Trademark of Split-Fire Sales Inc. registreeritud kaubamärk

